

# Projecteur Dell™ M209X



# Guide d'utilisation



Projecteur Dell™ M209X

# Guide d'utilisation

# Remarques, avertissements et attention



**REMARQUE** : Une REMARQUE indique une information importante destinée à vous aider à mieux utiliser votre projecteur.



**REMARQUE** : Un AVERTISSEMENT indique un risque de dommage matériel ou de pertes de données et vous explique comment éviter le problème.



**ATTENTION** : ATTENTION indique un risque potentiel de dommage matériel, de blessure corporelle ou de mort.

---

**Les informations contenues dans ce document sont sujettes à modification sans préavis.**

© 2008 Dell Inc. Tous droits réservés.

Toute reproduction sous quelque forme que ce soit sans l'autorisation écrite de Dell Inc. est strictement interdite.

Marques utilisées dans ce texte : *Dell*, le logo *DELL*, *Dimension*, *OptiPlex*, *Dell Precision*, *Latitude*, *Inspiron*, *DellNet*, *PowerApp*, *PowerEdge*, *PowerConnect*, et *PowerVault* sont des marques commerciales de Dell Inc. ; *DLP* et le logo *DLP*<sup>®</sup> sont des marques commerciales de TEXAS INSTRUMENTS INCORPORATED ; *Microsoft* et *Windows* sont des marques déposées de Microsoft Corporation.

D'autres marques et noms commerciaux peuvent être utilisés dans ce document pour faire référence aux entités se réclamant de ces marques et de ces noms ou à leurs produits. Dell Inc. dénie tout intérêt propriétaire dans les marques et les noms commerciaux autres que les siens.

Modèle M209X

Mai 2008 Rév. A01

# Table des matières

1	Votre projecteur Dell . . . . .	5
	A propos de votre projecteur . . . . .	6
2	Connexion de votre projecteur . . . . .	7
	<b>Connexion à un ordinateur</b> . . . . .	8
	<b>Connexion à un lecteur DVD</b> . . . . .	9
	Connexion d'un lecteur DVD à l'aide d'un câble S-vidéo . . . . .	9
	Connexion d'un lecteur DVD à l'aide d'un câble composite . . . . .	10
	Connexion d'un lecteur DVD à l'aide d'un câble composante . . . . .	11
	Connexion d'un lecteur DVD à l'aide d'un câble HDMI . . . . .	12
3	Utilisation de votre projecteur . . . . .	13
	<b>Allumer votre projecteur</b> . . . . .	13
	<b>Eteindre votre projecteur</b> . . . . .	13
	<b>Réglage de l'image projetée</b> . . . . .	14
	Réglage de la hauteur du projecteur . . . . .	14
	Baisser le projecteur . . . . .	14
	<b>Réglage du zoom et de la mise au point du projecteur</b> . . . . .	15

<b>Réglage de la taille de l'image projetée</b> . . . . .	<b>16</b>
<b>Utilisation du panneau de contrôle</b> . . . . .	<b>17</b>
<b>Utilisation de la télécommande</b> . . . . .	<b>19</b>
<b>Utilisation du menu OSD (Affichage à l'écran)</b> . . . . .	<b>20</b>
Menu Principal . . . . .	21
Sélection d'entrée . . . . .	21
Réglage auto . . . . .	21
Réglage . . . . .	22
IMAGE (en Mode PC) . . . . .	23
IMAGE (en Mode Vidéo) . . . . .	23
AFFICHAGE (en Mode PC) . . . . .	24
AFFICHAGE (en Mode Vidéo) . . . . .	25
LAMPE . . . . .	26
AUTRES . . . . .	27
<b>4 Guide de dépannage de votre projecteur</b>	<b>31</b>
<b>Signaux de commande</b> . . . . .	<b>34</b>
<b>Remplacer la lampe</b> . . . . .	<b>35</b>
<b>5 Caractéristiques techniques</b> . . . . .	<b>37</b>
<b>Contacteur Dell</b> . . . . .	<b>40</b>
<b>6 Annexe : Glossaire</b> . . . . .	<b>42</b>

# Votre projecteur Dell

Votre projecteur est livré avec tous les éléments présentés ci-dessous. Assurez-vous que tous les éléments sont présents et contactez Dell si quoi que ce soit manque.

---

## Contenu de la boîte

---

Cordon d'alimentation

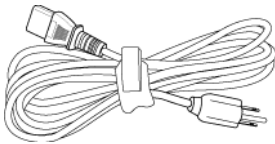

Câble VGA 1,8m (VGA/VGA)

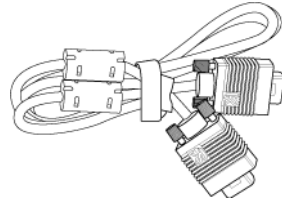

Piles AAA (2)

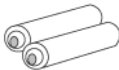

Télécommande



CD du guide d'utilisation & documentation

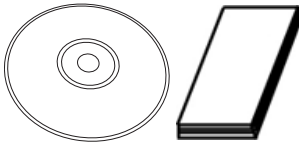

Mallette de transport



## A propos de votre projecteur

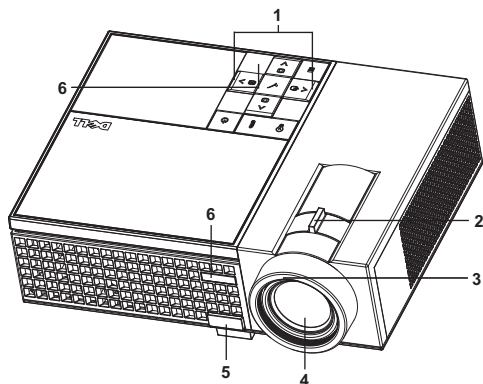

1	Panneau de contrôle
2	Ergot du zoom
3	Bague de mise au point
4	Objectif
5	Bouton élévateur
6	Récepteur IR

### **ATTENTION : Instructions de sécurité**

- 1 N'utilisez pas le projecteur près d'appareils susceptibles de générer beaucoup de chaleur.
- 2 N'utilisez pas le projecteur dans des endroits excessivement poussiéreux. La poussière pourrait endommager le système, causant au projecteur de s'éteindre automatiquement.
- 3 Assurez-vous que le projecteur est installé dans un endroit bien aéré.
- 4 Ne bloquez pas les fentes de ventilation et les ouvertures du boîtier du projecteur.
- 5 Assurez-vous que le projecteur est utilisé à une température ambiante (entre 5°C et 35°C).

 **REMARQUE** : Pour plus d'informations, reportez-vous au *Guide d'information du produit*, qui est fourni avec votre projecteur.

## Connexion de votre projecteur

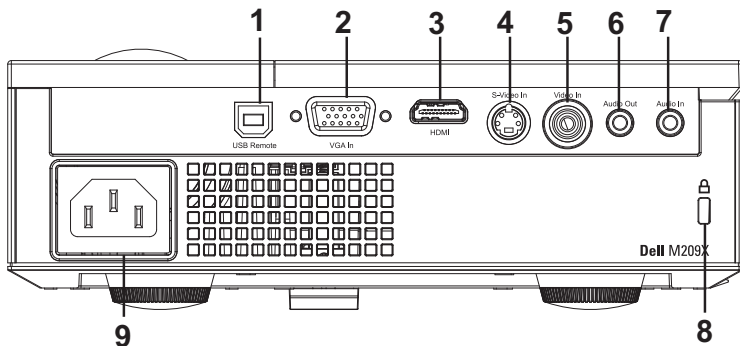

1	Connecteur distant USB
2	Connecteur d'entrée VGA
3	Connecteur d'entrée HDMI
4	Connecteur d'entrée S-vidéo
5	Connecteur d'entrée vidéo
6	Connecteur de sortie audio
7	Connecteur d'entrée audio
8	Fente du câble de sécurité
9	Connecteur de cordon d'alimentation



**ATTENTION** : Avant de débuter quelque procédure que ce soit de cette section, lisez et suivez les Instructions de sécurité décrites à la page page 6.



## Connexion à un ordinateur

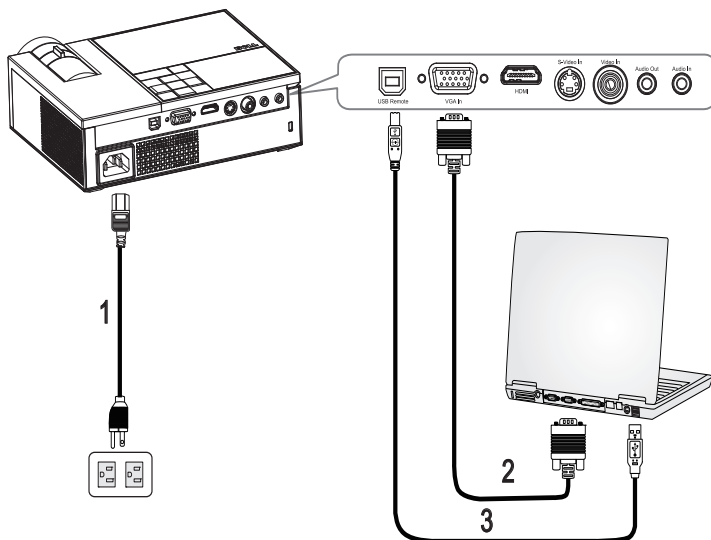

1	Cordon d'alimentation
2	Câble VGA/VGA
3	Câble USB/USB

 **REMARQUE** : Le câble USB n'est pas fourni par Dell.

# Connexion à un lecteur DVD

## Connexion d'un lecteur DVD à l'aide d'un câble S-vidéo

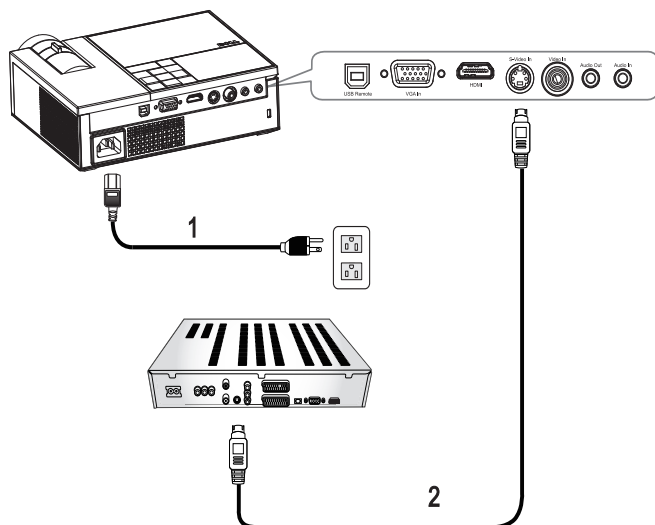

1	Cordon d'alimentation
2	Câble S-vidéo



**REMARQUE :** Le câble S-vidéo n'est pas fourni par Dell.

## Connexion d'un lecteur DVD à l'aide d'un câble composite

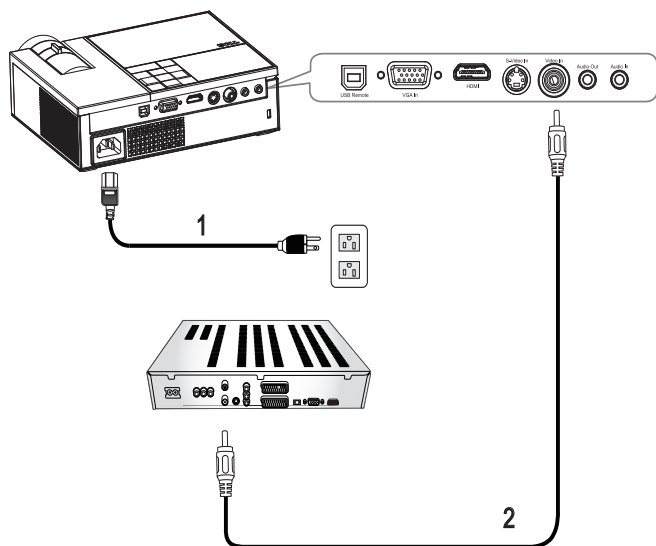

1	Cordon d'alimentation
2	Câble vidéo composite

**REMARQUE** : Le câble vidéo composite n'est pas fourni par Dell.

## Connexion d'un lecteur DVD à l'aide d'un câble composante

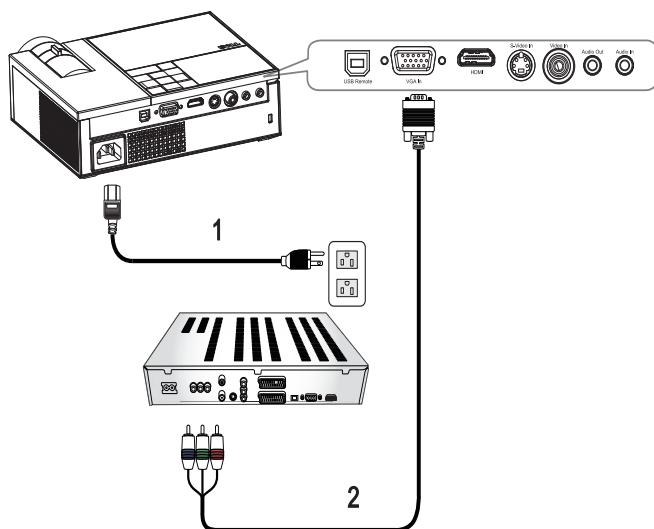

1	Cordon d'alimentation
2	Câble D-sub/YPbPr

 **REMARQUE** : Le câble D-sub/YPbPr n'est pas fourni par Dell.

## Connexion d'un lecteur DVD à l'aide d'un câble HDMI

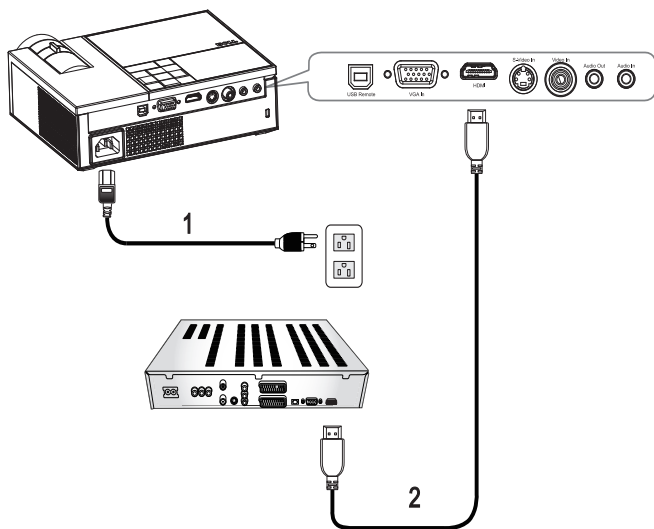

1	Cordon d'alimentation
2	Câble HDMI





**REMARQUE** : Le câble HDMI n'est pas fourni par Dell.

# Utilisation de votre projecteur

## Allumer votre projecteur

 **REMARQUE** : Allumez le projecteur avant d'allumer la source. Le témoin du bouton d'alimentation clignote en bleu jusqu'à ce qu'il soit enfoncé.

- 1 Retirez le cache de l'objectif.
- 2 Connectez le cordon d'alimentation et les câbles de signal appropriés. Pour plus d'informations sur la connexion du projecteur, voir "Connexion de votre projecteur" à la page 7.
- 3 Appuyez sur le bouton d'alimentation  (voir "Utilisation du panneau de contrôle" à la page 17 pour repérer le bouton d'alimentation ).
- 4 Allumez votre source (ordinateur, lecteur DVD, etc.). Le projecteur détecte automatiquement votre source.
- 5 Le logo de Dell s'affichera si aucun signal n'est détecté.



Si le message «**Recherche d'un signal...**» apparaît sur l'écran, vérifiez que les câbles appropriés sont correctement connectés.

Si plusieurs sources sont connectées au projecteur, appuyez sur le bouton **Source** sur la télécommande ou sur le panneau de contrôle pour sélectionner la source désirée.

## Eteindre votre projecteur



 **REMARQUE** : Débranchez le projecteur après l'avoir correctement éteint comme expliqué dans la procédure suivante.

Pour éteindre le projecteur :

- 1 Appuyez sur le bouton d'alimentation .
- 2 Appuyez de nouveau sur le bouton d'alimentation  pour éteindre le projecteur.  
Les ventilateurs de refroidissement du projecteur se mettent en marche pendant 90 secondes puis le projecteur s'éteint complètement.
- 3 Pour éteindre rapidement le projecteur, appuyez sur le bouton d'alimentation  pendant que les ventilateurs du projecteur sont en marche.

 **REMARQUE** : Avant de rallumer le projecteur, attendez au moins 60 secondes pour que la température interne se stabilise.

4 Débranchez le cordon d'alimentation de la prise de courant et du projecteur.

 **REMARQUE** : si vous appuyez sur le bouton d'alimentation  quand le projecteur est allumé, le message «**Appuyez Sur Le Bouton Power Pour Éteindre Le Projecteur.**» s'affiche sur l'écran. Pour fermer le message, appuyez sur un bouton du panneau de contrôle. Le message disparaît après 5 secondes.

## Réglage de l'image projetée

### Réglage de la hauteur du projecteur

- 1 Appuyez sur le bouton élévateur.
- 2 Elevez le projecteur jusqu'à l'angle d'affichage désiré, puis relâchez le bouton afin de verrouiller le pied élévateur dans la position voulue.
- 3 Utilisez la molette de réglage d'inclinaison pour régler avec précision l'angle d'affichage.

### Baisser le projecteur

- 1 Appuyez sur le bouton élévateur.
- 2 Baissez le projecteur, puis relâchez le bouton afin de verrouiller le pied élévateur dans la position voulue.

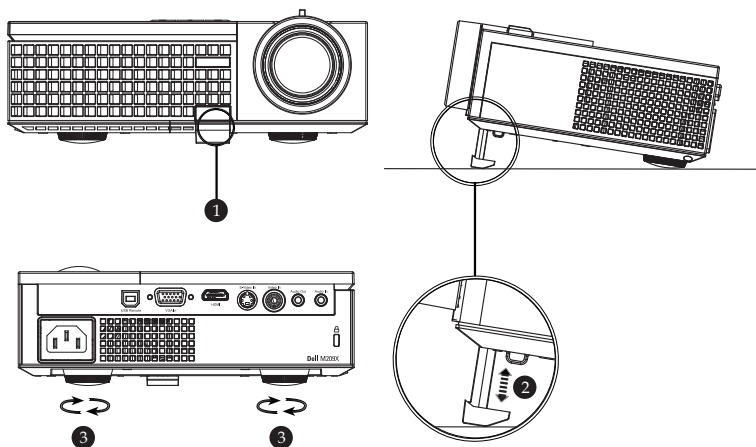

1	Bouton élévateur
2	Pied élévateur

## Réglage du zoom et de la mise au point du projecteur

**⚠ ATTENTION :** Pour éviter d'endommager le projecteur, assurez-vous que le zoom de l'objectif et le pied élévateur sont entièrement rétractés avant de déplacer le projecteur ou de le ranger dans son étui de transport.

- 1 Tournez l'ergot du zoom pour rapprocher et éloigner l'image.
- 2 Faites tourner la bague de mise au point jusqu'à ce que l'image soit nette. La mise au point du projecteur peut être réglée dans les distances comprises entre 3,3 pieds et 39,4 pieds (1,0m à 12m).

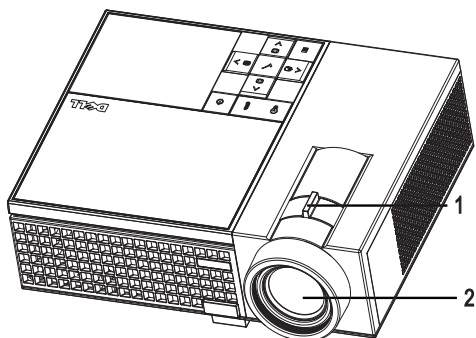

1	Ergot du zoom
2	Bague de mise au point



# Réglage de la taille de l'image projetée

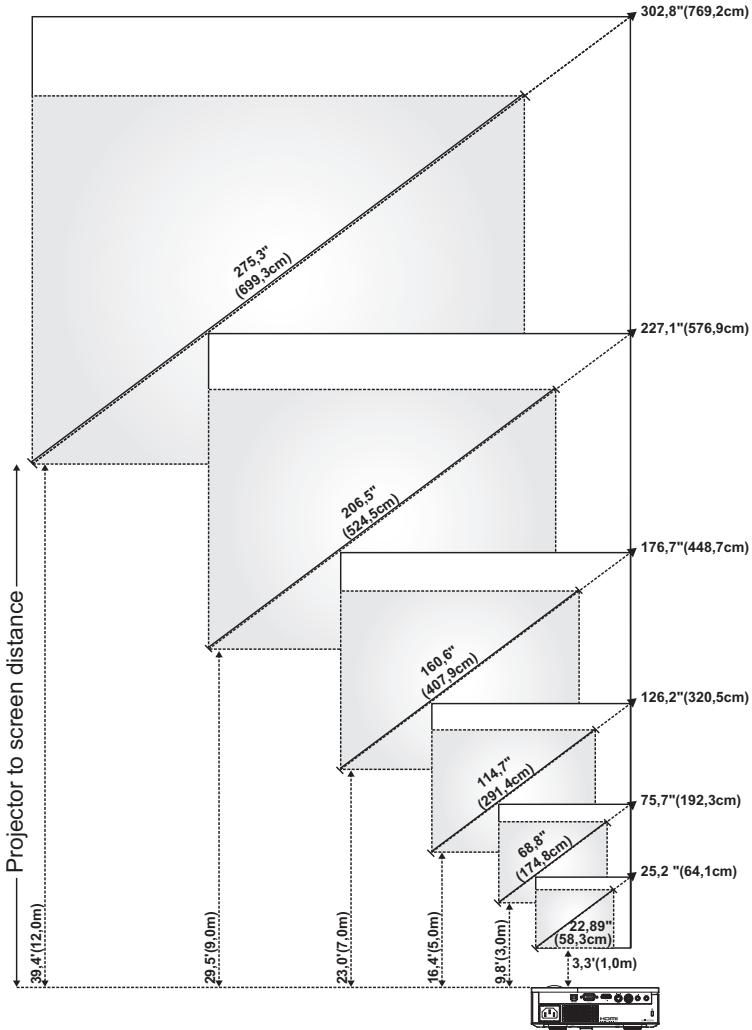





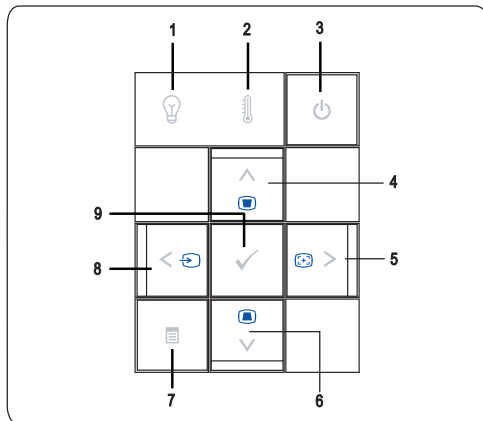



Ecran (Diagonale)	Max.	25,2" (64,1cm)	75,7" (192,3cm)	126,2" (320,5cm)	176,7" (448,7cm)	227,1" (576,9cm)	302,8" (769,2cm)
	Min.	22,89" (58,3cm)	68,8" (174,8cm)	114,7" (291,4cm)	160,6" (407,9cm)	206,5" (524,5cm)	275,3" (699,3cm)
Taille de l'écran	Max. (LxH)	20,2"X15,1" (51,3cm X 38,5cm)	60,6" X45,4" (153,8cm X 115,4cm)	101,0" X 75,7" (256,4cm X 192,3cm)	141,3" X106" (359,0cm X 269,2cm)	181,7" X 136,3" (461,5cm X 346,2cm)	242,3" X 181,7" (615,4cm X 461,5cm)
	Min. (LxH)	18,3" X 13,7" (46,5cm X 34,9cm)	55,1" X 41,3" (139,9cm X 104,9cm)	91,8" X 68,8" (233,1cm X 174,8cm)	128,5" X 96,4" (326,3cm X 244,8cm)	165,2" X 123,9" (419,6cm X 314,7cm)	220,3" X 165,2" (559,4cm X 419,6cm)
Hd	Max.	2,27" (5,8cm)	6,81" (17,3cm)	11,36" (28,8cm)	15,9" (40,4cm)	20,44" (51,9cm)	27,26" (69,2cm)
	Min.	2,06" (5,2cm)	6,19" (15,7cm)	10,32" (26,2cm)	14,45" (36,7cm)	18,58" (47,2cm)	24,78" (62,9cm)
Distance		3,3" (1,0m)	9,8" (3,0m)	16,4" (5,0m)	23,0" (7,0m)	29,5" (9,0m)	39,4" (12,0m)
*Ce tableau n'est fourni à l'utilisateur qu'à titre de référence.							

## Utilisation du panneau de contrôle









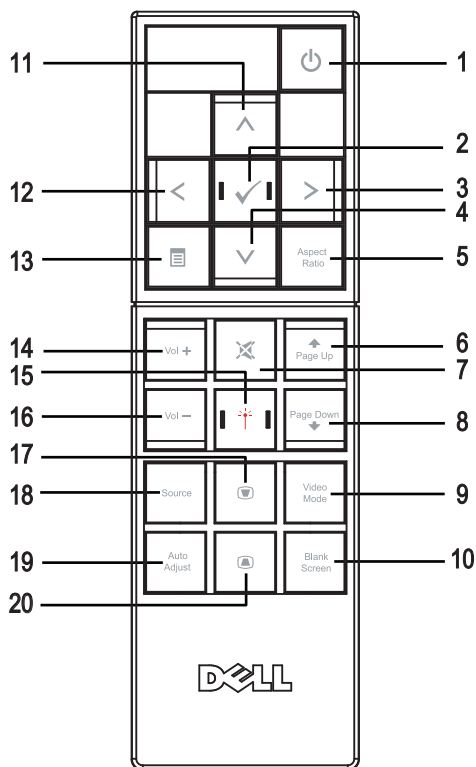







- 1 Voyant d'avertissement LAMPE Si le voyant LAMPE s'allume en orange, remplacez la lampe. Si le voyant LAMPE clignote en orange, cela signifie que le système est en panne et que le projecteur va s'éteindre automatiquement. Si le problème persiste, contactez Dell.

2	Voyant d'avertissement TEMP 	<ul style="list-style-type: none"> <li>Le voyant TEMP orange allumé indique que le projecteur a surchauffé. L'affichage s'éteint automatiquement. Essayez de rallumer l'affichage quand le projecteur aura refroidi. Si le problème persiste, contactez Dell.</li> <li>Un voyant TEMP orange clignotant indique que le ventilateur du projecteur est tombé en panne et que le projecteur va s'éteindre automatiquement. Si le problème persiste, contactez Dell.</li> </ul>
3	Alimentation 	Appuyez pour allumer et éteindre le projecteur. Pour plus d'informations, voir "Allumer votre projecteur" à la page 13 et "Eteindre votre projecteur" à la page 13.
4	Haut  / Réglage de la déformation	Appuyez sur ce bouton pour ouvrir le menu OSD. Appuyez pour ajuster la déformation de l'image provoquée par l'inclinaison du projecteur. (+40/-35 degrés)
5	 / Réglage auto	Appuyez pour ajuster le paramètre du menu OSD (Affichage à l'écran). Appuyez pour synchroniser le projecteur sur la source d'entrée. <b>Réglage auto</b> ne fonctionne pas si le menu OSD est affiché.
6	Bas  / Réglage de la déformation	Appuyez pour sélectionner les éléments du menu OSD. Appuyez pour ajuster la déformation de l'image provoquée par l'inclinaison du projecteur. (+40/-35 degrés)
7	Menu 	Appuyez pour afficher le menu OSD. Utilisez les touches de direction et le bouton <b>Menu</b> pour naviguer dans le menu OSD.
8	 / Source	Appuyez pour ajuster le paramètre du menu OSD. Appuyez pour changer entre les sources RVB analogique, Composite, Composante (YPbPr, via VGA), S-vidéo et HDMI quand plusieurs sources sont connectées au projecteur.
9	Entrée 	Appuyez pour confirmer la sélection de l'élément.

# Utilisation de la télécommande



- |   |   |   |
|---|---|---|
| 1 | Alimentation     | Appuyez pour allumer et éteindre le projecteur. Pour plus d'informations, voir "Allumer votre projecteur" à la page 13 et "Eteindre votre projecteur" à la page 13. |
| 2 | Entrée           | Appuyez pour confirmer la sélection.  |
| 3 | Droite           | Appuyez pour ajuster le paramètre du menu OSD.  |
| 4 | Bas              | Appuyez pour sélectionner les éléments du menu OSD.   |
| 5 | Format d'image  | Appuyez sur ce bouton pour changer le format de l'image affichée.   |
| 6 | Page précédente  | Appuyez pour aller à la page précédente.  |





7	Muet 	Appuyez pour activer ou désactiver le haut-parleur du projecteur.
8	Page suivante 	Appuyez pour aller à la page suivante.
9	Mode Vidéo	The Dell M209X Micro-projector has preset configurations that are optimized for displaying data (PC Graphics) or video (movies, games, etc.). Appuyez sur le bouton <b>Mode Vidéo</b> pour changer entre le <b>Mode PC</b> , le <b>Mode Film</b> , le <b>Mode Jeu</b> , <b>sRVB</b> ou le <b>Mode PERSO</b> (permettant à l'utilisateur d'enregistrer ses propres paramètres). Appuyez une fois sur le bouton <b>mode Vidéo</b> pour afficher le mode d'affichage actuel. Appuyez de nouveau sur le bouton <b>Mode Vidéo</b> pour passer d'un mode à l'autre.
10	Écran vide	Appuyez pour cacher/réafficher l'image.
11	Haut 	Appuyez pour sélectionner les éléments du menu OSD.
12	Gauche 	Appuyez pour ajuster le paramètre du menu OSD.
13	Menu 	Appuyez pour afficher le menu OSD.
14	Volume plus 	Appuyez pour augmenter le volume.
15	Laser 	Pointez la télécommande vers l'écran, appuyez sans relâcher sur le bouton laser pour activer la lumière du laser.
16	Volume moins 	Appuyez pour baisser le volume.
17	Réglage de la déformation 	Appuyez pour ajuster la déformation de l'image provoquée par l'inclinaison du projecteur. (+40/-35 degrés)
18	Source	Appuyez pour changer entre les sources RVB Analogique, Composite, Composante (YPbPr, via VGA), HDMI et S-vidéo.
19	Réglage auto	Appuyez pour synchroniser le projecteur avec la source d'entrée. Le réglage auto ne fonctionne pas si le menu OSD est affiché.
20	Réglage de la déformation 	Appuyez pour ajuster la déformation de l'image provoquée par l'inclinaison du projecteur. (+40/-35 degrés)

## Utilisation du menu OSD (Affichage à l'écran)

Le projecteur possède un affichage à l'écran (OSD) multilingue qui peut être affiché avec ou sans source d'entrée présente.

Dans le menu principal, appuyez sur  ou  pour naviguer parmi les onglets.

Appuyez sur le bouton **Entrée**  du panneau de contrôle ou de la télécommande pour sélectionner un sous-menu.

Dans le sous-menu, appuyez sur  ou  pour effectuer une sélection. Quand un élément est sélectionné, sa couleur passe au gris foncé. Utilisez  ou  sur le panneau de contrôle ou sur la télécommande pour effectuer le réglage d'un paramètre.

Pour revenir au menu Principal, allez sur l'onglet **Retour** et appuyez sur le bouton **Entrée**  du panneau de contrôle ou de la télécommande.

Pour quitter le menu OSD, allez sur l'onglet **Quitter** et appuyez sur le bouton **Entrée**  ou appuyez sur le bouton **Menu**  du panneau de contrôle ou de la télécommande.

## Menu Principal



### Sélection d'entrée



**SOURCE AUTO**—Sélectionnez **ON** (réglage par défaut) pour détecter automatiquement les signaux d'entrée disponibles. Quand **On** est sélectionné et que vous appuyez sur le bouton **Source** du panneau de contrôle/télécommande, il trouve automatiquement le signal d'entrée disponible suivant.

Sélectionnez **Off** pour verrouiller le signal d'entrée actuel ou sélectionner manuellement le signal d'entrée que vous

voulez utiliser. Quand **Off** est sélectionné et que vous appuyez sur **Source**, vous sélectionnez le signal d'entrée que vous voulez utiliser.

**VGA**—Appuyez sur **Entrée** pour détecter le signal VGA.

**S-VIDÉO**—Appuyez sur **Entrée** pour détecter le signal S-vidéo.

**VIDÉO COMPOSITE**—Appuyez sur **Entrée** pour détecter le signal Vidéo composite.

**HDMI**—Appuyez sur **Entrée** pour détecter le signal HDMI.

### Réglage auto



Sélectionnez pour régler automatiquement les paramètres d'affichage ; le message « **Réglage Automatique En Cours...** » apparaît

pendant le réglage auto.

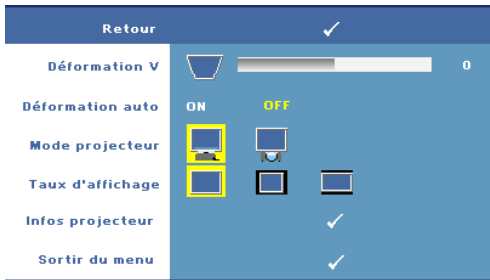

## Réglage





**DÉFORMATION V.**—Vous permet d'ajuster la déformation de l'image causée par l'inclinaison du projecteur.

**DÉFORMATION AUTO**—Ajuste automatiquement la déformation de l'image en inclinant le projecteur.

**MODE PROJECTEUR**—Sélectionnez la manière dont l'image apparaît :

-  Projection Avant-Bureau (par défaut).
-  Projection Arrière-Bureau — Le projecteur inverse l'image de sorte que vous pouvez projeter l'image de derrière un écran translucide.

**TAUX D'AFFICHAGE**—Vous permet de sélectionner un format d'image pour ajuster la manière dont l'image apparaît.

-  Original — Sélectionnez Original pour garder le format original de l'image projetée, en fonction de la source d'entrée.
-  4:3 — La source d'entrée est mise à l'échelle pour s'adapter à l'écran et une image 4:3 est projetée.
-  Large — La source d'entrée est mise à l'échelle pour s'adapter à la largeur de l'écran et projeter une image large.

**INFOS PROJECTEUR**—Appuyez pour faire apparaître le nom du modèle du projecteur, la source d'entrée actuelle et le numéro de série du projecteur (PPID#).

## IMAGE (en Mode PC)

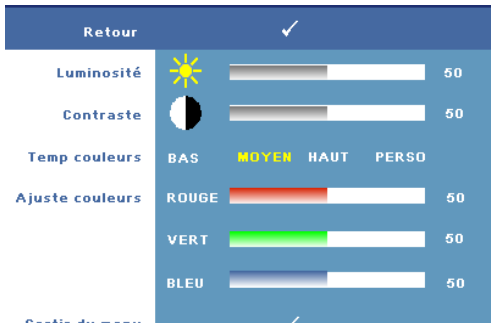

**LUMINOSITÉ**—Utilisez  ou  pour régler la luminosité de l'image.

**CONTRASTE**—Utilisez  ou  pour contrôler la différence entre les parties les plus lumineuses et les parties les plus sombres de l'image. Le réglage du contraste modifie la quantité de noir et de blanc dans l'image.

**TEMP COULEURS**—Permet de régler la température de couleur. L'écran apparaît plus froid à des hautes températures de couleur et plus chaud avec des températures de couleur plus basses. Lorsque l'utilisateur ajuste la valeur dans le menu Ajuster couleurs, le mode Personnalisé est activé et les réglages sont enregistrés dans le mode Personnalisé.

**AJUSTE COULEURS**—Permet de régler le rouge, vert et bleu manuellement.

## IMAGE (en Mode Vidéo)

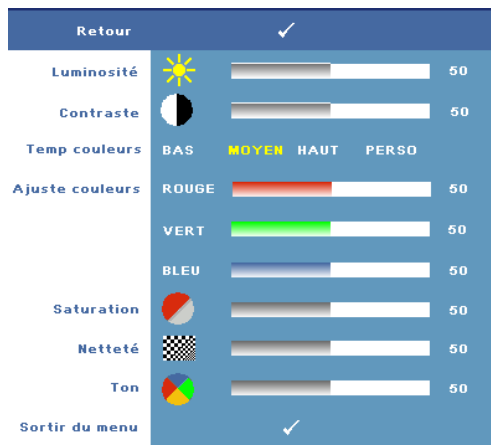

**LUMINOSITÉ**—Utilisez  ou  pour régler la luminosité de l'image.



**CONTRASTE**—Utilisez  ou  pour contrôler la différence entre les parties les plus lumineuses et les parties les plus sombres de l'image. Le réglage du contraste modifie la quantité de noir et de blanc dans l'image.



**TEMP COULEURS**—Permet de régler la température de couleur. L'écran apparaît plus froid à des hautes températures de couleur et



plus chaud avec des températures de couleur plus basses. Lorsque l'utilisateur ajuste la valeur dans le menu Ajuster couleur, le mode Personnalisé est activé et les réglages sont enregistrés dans le mode Personnalisé.



**AJUSTER COULEURS**—Permet de régler le rouge, vert et bleu manuellement.

**SATURATION**—Réglez la couleur d'une source vidéo depuis le noir et blanc à une couleur complètement saturée. Appuyez sur  pour diminuer la quantité de couleur dans l'image et sur  pour augmenter la quantité de couleur dans l'image.

**NETTETÉ**—Appuyez sur  pour diminuer la netteté et sur  pour l'augmenter.

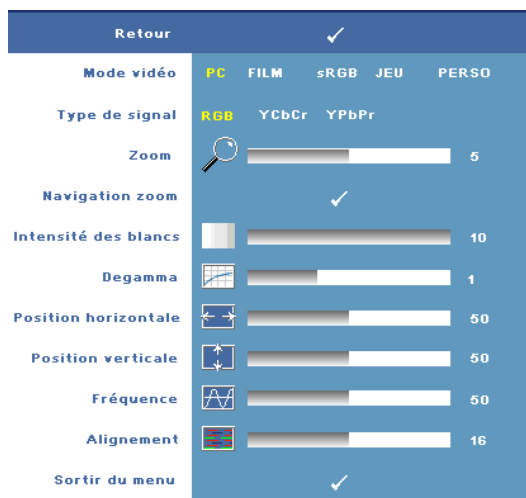

**TON**—Appuyez sur  pour augmenter la quantité de vert dans l'image et sur  pour augmenter la quantité de rouge dans l'image (seulement sélectionnable avec le signal NTSC).

## AFFICHAGE (en Mode PC)



**MODE VIDÉO**—Sélectionnez un mode pour optimiser l'affichage en fonction de l'utilisation du projecteur : **PC**, **Film**, **sRGB** (offre une représentation plus fidèle des couleurs) **Jeu** et **Perso** (définissez vos préférences). Lorsque vous réglez les paramètres **Intensité Des Blancs** ou **Degamma**, le projecteur passe automatiquement sur **Perso**.



**TYPE DE SIGNAL**—Permet de sélectionner manuellement le type de signal RVB, YCbCr, ou YPbPr.



**ZOOM**—Appuyez sur  pour agrandir numériquement une zone par défaut au centre sur l'écran et appuyez sur  pour réduire l'image agrandie.

**NAVIGATION ZOOM**—Appuyez sur     pour naviguer l'écran de projection.

**INTENSITÉ DES BLANCS**—Utilisez 0 pour optimiser la reproduction de couleur et 10 pour optimiser la luminosité.

**DEGAMMA**—Réglez parmi 4 valeurs pré-réglées pour changer les performances de couleur de l'affichage.

**POSITION HORIZONTALE**—Appuyez sur  pour régler la position horizontale de l'image à gauche et sur  pour régler la position horizontale de l'image à droite.

**POSITION VERTICALE**—Appuyez sur  pour régler la position verticale de l'image vers le bas et sur  pour régler la position verticale de l'image vers le haut.

**FRÉQUENCE**—Changez la fréquence d'horloge des données d'affichage pour qu'elle corresponde à la fréquence de la carte graphique de votre ordinateur. Si vous voyez une barre verticale scintillante, utilisez le contrôle **Fréquence** pour diminuer les barres. Il s'agit d'un réglage approximatif.

**ALIGNEMENT**—Synchronise la phase du signal d'affichage avec la carte graphique. Si l'image est instable ou scintillante, utilisez **Alignement** pour la corriger. Il s'agit d'un réglage précis.

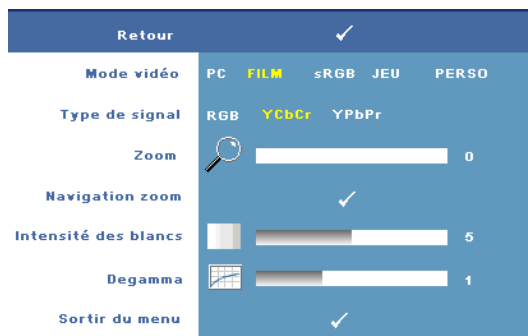

## AFFICHAGE (en Mode Vidéo)



**MODE VIDÉO**—Sélectionnez un mode pour optimiser l'affichage en fonction de l'utilisation du projecteur : **PC**, **Film**, **sRVB** (offre une représentation plus fidèle des couleurs) **Jeu** et **Perso** (définissez vos préférences). Lorsque vous réglez les paramètres **Intensité Des Blancs** ou **Degamma**, le projecteur

passé automatiquement sur **Perso**.

**TYPE DE SIGNAL**—Permet de sélectionner manuellement le type de signal RVB, YCbCr, ou YPbPr.

**ZOOM**—Appuyez sur  pour agrandir numériquement une zone par défaut au centre sur l'écran et appuyez sur  pour réduire l'image agrandie.

**NAVIGATION ZOOM**—Appuyez sur     pour naviguer l'écran de projection.

**INTENSITÉ DES BLANCS**—Utilisez 0 pour optimiser la reproduction de couleur et 10 pour optimiser la luminosité.

**DEGAMMA**—Réglez parmi 4 valeurs pré-réglées pour changer les performances de couleur de l'affichage.

## LAMPE

Retour		✓
Heures lampe	 	50
Éco énergie	OUI ✓ NON	
Mode ECO	ON OFF	
Réinit lampe	OUI NON	
Extinction rapide	OUI NON	
Sortir du menu		✓

**HEURES LAMPE**—Affiche les heures d'utilisation depuis la réinitialisation de la lampe.

**ECO ÉNERGIE**—Sélectionnez **Oui** pour régler le délai d'économie d'énergie. Le délai est la durée que vous voulez que votre projecteur attende sans signal d'entrée. Par défaut, le délai est réglé sur 120 minutes. Mais vous

peuvez le régler sur 5 minutes, 15 minutes, 30 minutes, 45 minutes, 60 minutes ou 120 minutes.

Si aucun signal d'entrée n'est détecté pendant ce délai, le projecteur éteint automatiquement la lampe et entre en mode d'économie d'énergie. Si un signal d'entrée est détecté pendant ce délai, le projecteur s'allume automatiquement. Si aucun signal d'entrée n'est détecté pendant deux heures, le projecteur bascule du mode d'économie d'énergie au mode Eteint. Pour allumer le projecteur, appuyez sur le bouton d'alimentation.

**MODE Eco**—Sélectionnez **On** pour utiliser le projecteur à un niveau d'intensité plus bas (136 Watts). L'utilisation à un niveau d'intensité plus bas permet d'augmenter la durée de vie de la lampe, d'obtenir un fonctionnement plus silencieux et une luminance plus faible à l'écran. Sélectionnez **Off** pour une utilisation à un niveau d'intensité normal (165 Watts).

**RÉINIT LAMPE**—Après avoir installé une lampe neuve, sélectionnez **Oui** pour réinitialiser la minuterie de la lampe.

**EXTINCTION RAPIDE**—Sélectionnez **Oui** pour éteindre le projecteur avec un seul appui sur le bouton d'alimentation. Cette fonction permet au projecteur de se refroidir plus rapidement en augmentant la vitesse du ventilateur.



**REMARQUE** : Si Extinction rapidement est activé, le bruit acoustique sera plus élevé pendant l'arrêt du projecteur.

## LANGUE



## AUTRES



**VOLUME**—Appuyez sur pour baisser le volume et sur pour augmenter le volume.

**MUET**—Permet de couper le son.

**SOURCE AUDIO**—Choisissez HDMI ou Analogique (entrée audio) pour la source audio à utiliser.

**ECRAN PERSONNALISÉ**—Appuyez sur Entrée. Le menu « Ecran personnalisé » s'affiche. Sélectionnez « OUI » pour capturer l'image affichée sur l'écran et l'utiliser en tant que « Mon logo personnalisé ». Cet écran

remplacera tous les écrans d'origine contenant le logo Dell. L'utilisateur peut restaurer l'écran par défaut en sélectionnant « Logo Dell » sur l'écran contextuel.

 **REMARQUE** : Pour capturer une image entière, assurez-vous que le signal d'entrée qui est connecté au projecteur est à la résolution 1024x768.

**MENU VERROUILLER**—Sélectionnez **On** pour activer Menu verrou afin de masquer le menu OSD. Sélectionnez **Off** pour désactiver Menu verrou. Si vous voulez désactiver la fonction Menu verrouiller et faire disparaître le menu OSD, appuyez sur le bouton **Menu** sur le panneau de contrôle ou la télécommande pendant 15 secondes, puis désactivez la fonction.

**MENU TEMPO**—Permet de régler le délai de la fonction **Durée OSD**. La valeur par défaut est 30 secondes.

**MENU POSITION**—Permet de sélectionner l'emplacement du menu OSD à l'écran.

**MENU TRANSPARENCE**—Permet de choisir le niveau de transparence du fond du menu OSD.

**MOT DE PASSE**—Permet de protéger le projecteur avec un mot de passe. Cet utilitaire de sécurité vous permet d'imposer une grande variété de restrictions pour protéger votre vie privée et empêcher les autres de manipuler votre projecteur. Cela signifie que le projecteur ne peut pas être utilisé s'il est pris sans autorisation, et sert donc de fonctionnalité de protection contre le vol.

Sélectionnez **On** pour activer la protection avec mot de passe. Un écran **Entrez Le Mot De Passe** apparaîtra, vous demandant d'entrer un mot de passe, la prochaine fois que le projecteur est allumé. Sélectionnez **Off** pour désactiver la protection avec mot de passe.

 **REMARQUE** : La protection avec mot de passe est désactivée par défaut.

Si vous activez cette fonctionnalité, vous serez invité à entrer le mot de passe du projecteur après avoir allumé le projecteur :

- 1 Demande de 1ère saisie de mot de passe :
  - a Allez au menu **Autres**, appuyez sur **Entrée** et sélectionnez **Mot de passe** pour **Activer** la fonction **Mot de passe**.



Entrez nouveau mot de passe.

Mot de passe [4 caractères]: X X X X

A B C D E F G H I J  
K L M N O P Q R S T  
U V W X Y Z 0 1 2 3  
4 5 6 7 8 9 ← Entrer Quitter

> < ✓ ^ Sélectionner

PPID CN-0C2726-70641-46B-0208  Confirmer

- b L'activation de la fonction Mot de passe fait apparaître un écran de caractères ; entrez un nombre à 4 chiffres à l'écran et appuyez sur le bouton **Entrée**.



- c Pour confirmer, entrez à nouveau le mot de passe.
- d Si la vérification du mot de passe réussit, vous pouvez continuer à accéder aux fonctions et aux utilitaires du projecteur.
- 2 Si vous avez entré un mot de passe incorrect, vous aurez 2 autres chances. Après trois entrées incorrectes, le projecteur s'éteindra automatiquement.



**REMARQUE** : Si vous avez oublié le mot de passe, contactez Dell.

- 3 Pour annuler la fonction de mot de passe, sélectionnez **OFF** et entrez le mot de passe pour désactiver la fonction.

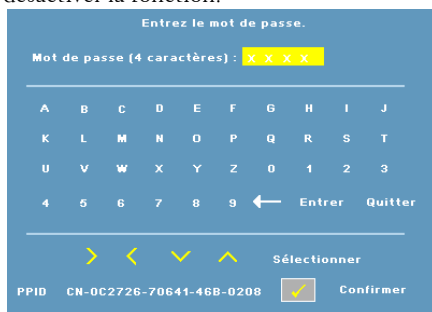

**CHANGER MOT PASSE**—Permet de changer le mot de passe. Veuillez entrer le mot de passe original puis entrer le nouveau mot de passe. Entrez de nouveau le nouveau mot de passe pour confirmer.

Entrez le mot de passe original.



Mot de passe (4 caractères) : X X X X

A B C D E F G H I J  
K L M N O P Q R S T  
U V W X Y Z 0 1 2 3  
4 5 6 7 8 9 ← Entrer Quitter

> < ✓ ^ Sélectionner

PPIID CN-0C2726-70641-46B-0208  Confirmer

**SÉQUENCE TESTS**—Sélectionnez 1 ou 2 pour activer la **Séquence Tests** intégrée afin de tester la mise au point et la résolution. Sélectionnez **Off** pour désactiver la fonction.

- 1 Pour lancer le test de séquence de diagnostic 1, appuyez sans relâcher sur le bouton **Menu** et sur le bouton  du panneau de contrôle du projecteur, en même temps et pendant 2 secondes.
- 2 Pour lancer le test de séquence de diagnostic 2, appuyez sans relâcher sur le bouton **Menu** et sur le bouton  du panneau de contrôle du projecteur, en même temps et pendant 2 secondes.





**REMARQUE** : Pour activer le test de séquence 2, il est requis de connecter un signal d'entrée au projecteur.

**RÉGLAGES USINE**—Sélectionnez **On** pour restaurer les réglages d'usine par défaut du projecteur.

# Guide de dépannage de votre projecteur





Si vous rencontrez des problèmes avec le projecteur, reportez-vous aux guide de dépannage suivant. Si le problème persiste, contactez Dell (Voir Contacter Dell à la page 40).

---

Problème	Solution possible
Aucune image n'apparaît sur l'écran.	<ul style="list-style-type: none"><li>• Assurez-vous que le cache de l'objectif est retiré et que le projecteur est allumé.</li><li>• Assurez-vous que le port graphique externe est activé. Si vous utilisez un ordinateur portable Dell, appuyez sur   (Fn + F8). Pour les autres ordinateurs, reportez-vous à votre documentation respective.</li><li>• Vérifiez que tous les câbles sont correctement connectés. Voir Connexion de votre projecteur à la page 7.</li><li>• Assurez-vous que les broches des connecteurs ne sont pas tordues ou cassées.</li><li>• Assurez-vous que la lampe est correctement installée. Voir Signaux de commande à la page 34 .</li><li>• Utilisez <b>Séquence Tests</b> dans le menu <b>Autres</b>. Assurez-vous que les couleurs du modèle de test sont correctes.</li></ul>

---



<b>Problème (suite)</b>	<b>Solution possible (suite)</b>
Image partielle, qui défile ou affichée de façon incorrecte.	<p><b>1</b> Appuyez sur le bouton <b>Réglage auto</b> sur la télécommande ou sur le panneau de contrôle.</p> <p><b>2</b> Si vous utilisez un ordinateur portable Dell, réglez la résolution de l'ordinateur sur XGA (1024 x 768):</p> <p><b>a</b> Faites un clic droit sur une portion non utilisée de votre bureau de Windows, cliquez sur <b>Propriétés</b> et sélectionnez ensuite l'onglet <b>Paramètres</b>.</p> <p><b>b</b> Vérifiez que le réglage du port du moniteur externe est 1024 x 768 pixels.</p> <p><b>c</b> Appuyez sur   (Fn+F8).</p> <p>Si vous rencontrez des difficultés pour changer les résolutions ou que votre moniteur se fige, redémarrez l'ensemble de l'équipement ainsi que le projecteur.</p> <p>Si vous n'utilisez pas un ordinateur portable Dell, reportez-vous à votre documentation pour plus d'informations.</p>
L'écran n'affiche pas votre présentation	Si vous utilisez un ordinateur portable, appuyez sur   (Fn+F8).
L'image est instable ou vacillante	Ajustez le suivi dans le sous-menu OSD <b>Affichage</b> (en Mode PC seulement).
L'image présente une barre verticale vacillante	Ajustez la fréquence dans le sous-menu OSD <b>Affichage</b> (en Mode PC seulement).
La couleur de l'image n'est pas correcte	<ul style="list-style-type: none"> <li>• Si le signal de sortie de votre carte graphique est sync sur Vert, et que vous voulez afficher un signal VGA à 60Hz, allez dans le menu OSD, sélectionnez <b>Affichage</b>, sélectionnez <b>Type de signal</b>, puis <b>RGB</b>.</li> <li>• Utilisez <b>Séquence Tests</b> dans le menu <b>Autres</b>. Assurez-vous que les couleurs du modèle de test sont correctes.</li> </ul>

<b>Problème (suite)</b>	<b>Solution possible (suite)</b>
L'image a une mauvaise mise au point	<p><b>1</b> Ajustez la bague de mise au point située sur l'objectif du projecteur.</p> <p><b>2</b> Assurez-vous que l'écran de projection se trouve à la bonne distance du projecteur (3,3 pieds [1,0 m] à 39,4 pieds [12 m]).</p>
L'image est allongée en affichage DVD de 16:9	<p>Le projecteur détecte automatiquement le format du signal de la source. Il gardera le rapport d'affichage de l'image projetée en fonction du format du signal d'entrée avec un réglage d'origine par défaut.</p> <p>Si l'image est encore trop allongée, vous aurez alors besoin d'ajuster les proportions comme suit :</p> <ul style="list-style-type: none"> <li>• Veuillez sélectionner le type de format d'image 4:3 sur votre lecteur de DVD si vous utilisez un DVD de 16:9.</li> <li>• Si vous ne pouvez pas sélectionner le type de format d'image 4:3 sur votre lecteur DVD, sélectionnez le format d'image 4:3 dans le menu <b>Réglage</b> dans le menu OSD.</li> </ul>
L'image est inversée	Sélectionnez <b>Réglage</b> dans le menu OSD et changez le mode de projection.
La lampe est grillée ou émet des crépitements	Quand la lampe du projecteur atteint sa fin de vie, elle peut griller et produire un fort crépitements. Si cela se produit, le projecteur ne se rallumera pas. Pour remplacer la lampe, voir à la page 34.
L'OSD n'apparaît pas à l'écran	Appuyez sur le bouton <b>Menu</b> sur le panneau de contrôle ou la touche de la télécommande pendant 15 secondes pour déverrouiller l'OSD. Vérifiez le <b>Menu Verrou</b> à la page 28.
La télécommande ne fonctionne pas correctement ou seulement dans une plage très limitée	Piles faibles. Vérifiez si le faisceau laser de la télécommande est faible. Si c'est le cas, remplacez les piles par 2 piles AAA.

# Signaux de commande





Etat du projecteur	Description	Boutons de contrôle			Indicateur	
		Alimentation	Menu	Autres	TEMP (Orange)	LAMPE (Orange)
Mode Veille	Projecteur en mode Veille. Prêt à être allumé.	BLEU clignotant	Eteint	Eteint	Eteint	Eteint
Mode de préchauffage	Le projecteur est en train de se préchauffer et de s'allumer.	BLEU	BLEU	BLEU	Eteint	Eteint
Lampe allumée	Projecteur en mode Normal, prêt à afficher une image. <b>Remarque : Le menu OSD n'est pas ouvert.</b>	BLEU	BLEU	ETEINT	Eteint	Eteint
Mode de refroidissement	Le projecteur est en train de se refroidir avant de s'éteindre.	BLEU	Eteint	Eteint	Eteint	Eteint
Mode d'économie d'énergie	Le mode d'économie d'énergie est activé. L'appareil basculera automatiquement en mode Veille si aucun signal n'est détecté pendant plus de deux heures.	ORANGE clignotant	Eteint	Eteint	Eteint	Eteint
Refroidissement avant mode d'économie d'énergie.	Le projecteur prend 60 secondes pour se refroidir avant d'aller en mode d'économie d'énergie.	ORANGE	Eteint	Eteint	Eteint	Eteint
Surchauffe du projecteur	Les fentes de ventilation sont bloquées ou la température ambiante est au-dessus de 35°C. Le projecteur s'éteint automatiquement. Assurez-vous que les fentes de ventilation ne sont pas bloquées et que la température ambiante est dans la gamme acceptable. Si le problème persiste, contactez Dell.	Eteint	Eteint	Eteint	ORANGE	Eteint
Surchauffe de la lampe	La photo a surchauffé. Les fentes de ventilation sont bloquées. Le projecteur s'éteint automatiquement. Essayez de rallumer l'affichage quand le projecteur aura refroidi. Si le problème persiste, contactez Dell.	BLEU	Eteint	Eteint	ORANGE	Eteint
Surchauffe du pilote de la lampe.	Le pilote de la lampe a surchauffé. Les fentes de ventilation sont bloquées. Le projecteur s'éteint automatiquement. Essayez de rallumer l'affichage quand le projecteur aura refroidi. Si le problème persiste, contactez Dell.	ORANGE	Eteint	Eteint	ORANGE	Eteint
Panne de ventilateur.	L'une des ventilateurs est en panne. Le projecteur s'éteint automatiquement. Si le problème persiste, contactez Dell.	Eteint	Eteint	Eteint	ORANGE clignotant	Eteint
Panne du pilote de la lampe.	Le pilote de la lampe a échoué. Le projecteur s'éteint automatiquement. Débranchez le cordon d'alimentation, attendez 3 minutes puis rallumez l'affichage. Si le problème persiste, contactez Dell.	ORANGE clignotant	Eteint	Eteint	Eteint	ORANGE clignotant
Panne de roue chromatique	La roue chromatique ne marche pas Le projecteur a échoué et le projecteur s'éteint automatiquement. Débranchez le cordon d'alimentation, attendez 3 minutes puis rallumez le projecteur. Si le problème persiste, contactez Dell.	BLEU	Eteint	Eteint	ORANGE clignotant	ORANGE clignotant
Panne de lampe	La lampe est défectueuse. Remplacez la lampe.	Eteint	Eteint	Eteint	Eteint	ORANGE
Panne – Alimentation CC (+12V)	L'alimentation a été coupée. Le projecteur s'éteint automatiquement. Débranchez le cordon d'alimentation, attendez 3 minutes puis rallumez le projecteur. Si le problème persiste, contactez Dell.	ORANGE clignotant	Eteint	Eteint	ORANGE	ORANGE
Panne – Alimentation CC (secondaire)	L'alimentation a été coupée. Le projecteur s'éteint automatiquement. Débranchez le cordon d'alimentation, attendez 3 minutes puis rallumez le projecteur. Si le problème persiste, contactez Dell.	ORANGE clignotant	Eteint	Eteint	ORANGE	Eteint

\*Autres : les boutons de contrôle du panneau de contrôle sauf Alimentation et Menu

# Remplacer la lampe

Le message suivant apparaît sur l'écran lorsque la lampe de votre projecteur est près de la fin de sa durée de vie et qu'elle doit être changée:

**La lampe atteint sa fin de vie en fonctionnement à pleine puissance. Songez à la remplacer ! [www.dell.com/lamps](http://www.dell.com/lamps)**

-  **ATTENTION : Avant de débiter quelque procédure que ce soit de cette section, lisez et suivez les Instructions de sécurité décrites à la page page 6.**
-  **ATTENTION : La lampe devient très chaude en cours d'utilisation. Pour remplacer la lampe attendez que le projecteur ait refroidi pendant au moins 30 minutes.**
-  **ATTENTION : Ne touchez pas la lampe ou le verre de la lampe à aucun moment. Les lampes de projecteur sont très fragiles et peuvent se briser si vous les touchez. Les morceaux de verre sont dangereux et peuvent causer des blessures.**
-  **ATTENTION : Si la lampe est brisée, enlevez toutes les débris du projecteur et jetez-les ou recyclez-les conformément aux lois locales, régionales et fédérales. our plus d'informations, visitez [www.dell.com/hg](http://www.dell.com/hg).**

Pour remplacer la lampe :

- 1 Eteignez le projecteur et débranchez le cordon d'alimentation.
- 2 Laissez le projecteur se refroidir pendant au moins 30 minutes.
- 3 Dévissez les deux vis de fixation du couvercle de la lampe, et retirez le couvercle.
- 4 Dévissez les deux vis de fixation de la lampe.
- 5 Soulevez la lampe en la tenant par sa partie métallique.

 **REMARQUE :** Dell peut demander que les lampes remplacées durant la période de garantie lui soient renvoyées. Sinon, jetez ou recyclez la lampe. Pour plus d'informations, voir Elimination de la lampe à la page 36.

- 6 Remplacez par une lampe neuve.
- 7 Vissez les deux vis de fixation de la lampe.
- 8 Remplacez le couvercle de lampe et serrez les deux vis.
- 9 Réinitialisez le temps d'utilisation de la lampe en sélectionnant **Oui** pour **Réinit lampe** dans le menu OSD Lampe. (Voir le menu Lampe à la page 26.)

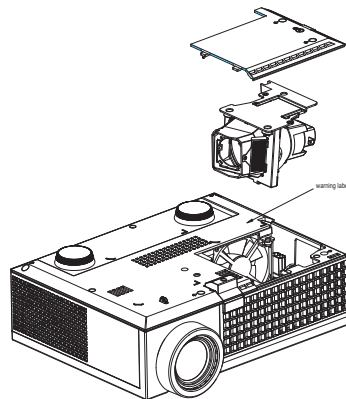



**ATTENTION : Elimination de la lampe (États-Unis uniquement)**



**LES LAMPES À L'INTÉRIEUR DE CE PRODUIT CONTIENNENT DU MERCURE ET DOIVENT ÊTRE RECYCLÉES OU JETÉES CONFORMÉMENT AUX LOIS LOCALES, RÉGIONALES OU FÉDÉRALES. POUR PLUS D'INFORMATIONS, ALLEZ À [WWW.DELL.COM/HG](http://WWW.DELL.COM/HG) OU CONTACTEZ L'ALLIANCE DES INDUSTRIES ÉLECTRONIQUES À [WWW.EIAE.ORG](http://WWW.EIAE.ORG). POUR LES INFORMATIONS D'ÉLIMINATION SPÉCIFIQUE DES LAMPES, ALLEZ À [WWW.LAMPRECYCLE.ORG](http://WWW.LAMPRECYCLE.ORG).**

## Caractéristiques techniques

Valve légère	Simple circuit 0,55" XGA DMD type X, DarkChip™ 2
Luminosité	2000 Lumens ANSI (max.)
Rapport de contraste	1800:1 type (Full On / Full Off)
Uniformité	80% typique (Standard du Japon - JBMA)
Nombre de pixels	1024 x 768 (XGA)
Couleurs affichables	16,7M de couleurs
Vitesse de roue chromatique	100~127,5Hz (2X) 150Hz (3X) en mode Film
Objectif de projection	F/2,41~2,55, f=21,8~24,0 mm avec objectif zoom manuel 1,1x
Taille d'écran de projection	22,89-302,8 pouces (diagonale)
Distance de projection	3,3~39,4 ft (1,0 m~12 m)
Compatibilité vidéo	Vidéo composite / S-Vidéo: NTSC (J, M, 4,43), PAL (B, D, G, H, I, M, N, Nc, 60), SECAM (B, D, G, K, K1, L) Vidéo composante via VGA & HDMI: 1080i/p, 720p, 576i/p, 480i/p
Alimentation	Universelle 90-264 V CA 50-60 Hz avec entrée PFC
Consommation électrique	205 watts en mode normal, 165 watts en mode éco < 3 watts en mode éteint.
Audio	Haut-parleur 1 watt
Niveau de bruit	39 dB(A) mode Full-on, 32 dB(A) mode Eco

Poids	2,6 livres [1,18 kg]
Dimensions (L x P x H)	Externe 8,07 x 6,10 x 2,85 ± 0,04 pouce (205 x 155 x 72,5 ± 1 mm)
Environnement	Température de fonctionnement: 5°C - 35°C (41°F- 95°F) Humidité : 80% maximum Température de stockage: 0°C à 60°C (32°F à 140°F) Humidité : 90% maximum
Réglementation	FCC, CE, VCCI, UL, cUL, Nemko-GS, ICES-003, MIC, C-Tick, CCC, PSB, NOM, SABS, eK
Connecteurs d'E/S	Alimentation : Prise d'alimentation c.a. Entrée ordinateur : une D-sub pour signaux d'entrée analogique / composante, TVHD Entrée vidéo: une vidéo composite RCA et une S-vidéo Entrée vidéo: une prise téléphonique (3,5 mm de diamètre) Sortie audio : une prise téléphonique (3,5 mm de diamètre) Port USB: un USB secondaire pour support de distante Entrée HDMI : Supporte HDMI 1.1. Compatible HDCP
Lampe	Lampe de 165 watts 3000 heures remplaçable par l'utilisateur (jusqu'à 5000 heures en mode éco)



**REMARQUE** : La durée de vie réelle d'une lampe de projecteur dépend des conditions de fonctionnement et des schémas d'utilisation. L'utilisation d'un projecteur dans de mauvaises conditions, par exemple dans des environnements poussiéreux, sous des températures élevées et une mise sous tension brutale, peut raccourcir la durée de vie de la lampe ou provoquer des défaillances. La durée de vie spécifiée pour les projecteurs Dell fait référence à la durée type dans des conditions de fonctionnement normales de plus de 50% des projecteurs testés, jusqu'à la réduction d'environ 50% du niveau d'éclairage nominal desdites lampes. Il ne s'agit pas de la durée jusqu'à extinction de l'éclairage.

## Modes de compatibilité (Analogique/ Digital)

Résolution	Fréquence V. (Hz)	Fréquence H. (KHz)
640X480	59,9	31,5
640X480	75	37,5
640X480	85	43,3
720X400	70,1	31,5
720X400	85	37,9
800X600	60,3	37,9
800X600	75	46,9
800X600	85,1	53,7
848X480	60	31
1024X768	60	48,4
1024X768	75	60
1024X768	85	68,7
1152X864	75	67,5
1280X720	59,9	44,8
1280X768	59,9	47,8
1280X800	59,8	49,7
1280X1024	60	64
1280X1024	75	80
1280X1024	85	91,1
1360X768	60	47,7
1400X1050	60	65,3
1440X900	59,9	55,9
1680X1050	60	65,3
1600X1200	60	75



# Contacteur Dell

Pour les clients qui résident aux États-Unis, appelez 800-WWW-DELL (800-999-3355).



**REMARQUE :** Si vous n'avez pas une connexion Internet, vous pouvez aussi trouver les informations de contact dans la boîte, sur le ticket, la facture ou le catalogue des produits Dell.

Dell vous offre plusieurs options de support et de service en ligne ou par téléphone. La disponibilité peut varier en fonction du pays et du produit, et donc certains services peuvent ne pas être disponible dans votre zone. Pour contacter Dell pour les ventes, le support technique ou les problèmes du service clientèle :

- 1 Visitez [support.dell.com](https://support.dell.com).
- 2 Choisissez votre pays ou votre région dans le menu déroulant **Choisir un pays/région** en bas de la page.
- 3 Cliquez sur **Nous contacter** à gauche de la page.
- 4 Sélectionnez le service ou le lien de support désiré.
- 5 Choisissez la méthode que vous préférez pour contacter Dell.



# Annexe : Glossaire

**Lumens ANSI** — Un standard pour mesurer la sortie de lumière, utilisé pour comparer les projecteurs. Un standard pour mesurer la luminosité. Il est calculé en divisant une image d'un mètre carré en 9 rectangles égaux, en mesurant le lux (ou la luminosité) au centre de chaque rectangle et en faisant la moyenne de ces neuf points.

**Format d'image** — Le format d'image le plus populaire est 4:3 (4 par 3). Les premiers formats vidéo de télévisions et d'ordinateur étaient un format d'image de 4:3, ce qui signifie que la largeur de l'image est de 4/3 de fois la hauteur.

**Luminosité** — La quantité de lumière émise à partir d'un affichage ou d'un affichage de projection ou un appareil de projection. La luminosité du projecteur est mesurée en lumens ANSI.

**Température des couleurs** — L'apparence de la couleur de la lumière blanche. Une température des couleurs basse donnera une lumière plus chaude (plus jaunâtre/rougeâtre) et une température des couleurs élevée donnera une lumière plus froide (plus bleuâtre). L'unité standard pour la température des couleurs est Kelvin (K).

**Vidéo composante** — Une méthode pour délivrer une vidéo de qualité dans un format contenant toutes les composantes de l'image originale. Contient un signal de luminance et deux signaux de chrominance séparés, et est définie par Y'Pb'Pr' pour les composantes analogiques et par Y'Cb'Cr' pour les composantes numériques. La vidéo composante est disponible sur les lecteurs DVD et les projecteurs.

**Vidéo composite** — Un signal vidéo qui combine luma (luminosité), chroma (couleur), burst (référence de couleur), et sync (signaux de sync horizontal et vertical) en une onde de signal transportée sur une seule paire de fil. Il existe trois types de formats, NTSC, PAL et SECAM :

**Résolution compressée** — Si les images reçues sont d'une résolution plus grande que la résolution native du projecteur, l'image résultante sera réduite pour rentrer sur la résolution native du projecteur. La compression d'une image dans un appareil numérique peut causer certaines images d'être perdues.

**Rapport de contraste** — Plage des valeurs claires et foncées dans une image, ou le rapport entre leurs valeurs maximum et minimum. Il y existe deux méthodes utilisées par l'industrie de la projection pour mesurer le rapport :

- 1 *Full On/Off* — mesure le rapport de la lumière générée d'une et une image toute blanche (full on) et la lumière générée d'une image toute noire (full off).

**2 ANSI** — mesure un motif de 16 rectangles noirs et blancs alternés. La lumière moyenne générée à partir des rectangles blancs est divisée par la lumière moyenne générée par les rectangles noirs pour déterminer le taux de contraste ANSI.

Le contraste *Full On/Off* est toujours un nombre plus grand que le contraste ANSI pour le même projecteur.

**dB**— décibel—Une unité utilisée pour exprimer la différence relative en puissance ou intensité, habituellement entre deux signaux acoustiques ou électriques, égal à dix fois le logarithme commun du rapport des deux niveaux.

**Ecran diagonal** — Une méthode de mesure de la taille d'un écran ou d'une image projetée. Elle mesure d'un coin au coin opposé. Un écran de 9 pieds de haut, 12 pieds de large, a une diagonale de 15 pieds. Ce document considère que les dimensions de la diagonale sont destinées à un rapport de 4:3 traditionnel de l'image d'un ordinateur comme pour l'exemple ci-dessus.

**DLP®**— Traitement numérique de la lumière (Digital Light Processing™)—Technologie d'affichage réfective développée par Texas Instruments, utilisant de petits miroirs manipulés. La lumière passant à travers un filtre de couleurs est envoyée sur les miroirs DLP qui ordonnent les couleurs RVB dans une image projetée à l'écran, aussi connu sous le nom de DMD.

**DMD**— Dispositif micro-miroir numérique— Chaque DMD est composé de milliers de miroirs en alliage d'aluminium microscopiques inclinés montés sur une fourche masquée.

**Distance focale**— La distance entre la surface d'une lentille et son foyer.

**Fréquence**— C'est la vitesse de répétition en cycles par secondes des signaux électriques. Mesurée en Hz.

**HDMI**— Interface multimédia haute définition, transporte la vidéo haute définition non compressée avec le signal audio numérique et les données de contrôle de l'appareil dans un seul connecteur.

**Hz** — Hertz, unité de fréquence.

**Correction trapézoïdale** — Dispositif qui corrigera une image par rapport à la déformations (habituellement un effet de sommet large et de base étroite) d'une image projetée causée par l'angle incorrect du projecteur par rapport à l'écran.

**Pointeur laser**— Un petit pointeur de la taille d'un stylo ou d'un cigare contenant un petit laser alimenté par pile, pouvant projeter un petit rayon de lumière de haute intensité, rouge (habituellement) qui est immédiatement très visible à l'écran.

**Distance maximum**— La distance par rapport à l'écran à laquelle le projecteur peut se trouver pour projeter une image utilisable (suffisamment lumineuse) dans une pièce entièrement noire.

**Taille de l'image maximum**— L'image la plus grande qu'un projecteur peut projeter dans une pièce sombre. Ceci est généralement limité par la plage focale des optiques.

**Distance minimum**— La position la plus proche à laquelle un projecteur peut faire la mise au point d'une image sur un écran.

**NTSC**— National Television Standards Committee. Le standard d'émission pour la vidéo et la projection utilisé en Amérique du Nord, avec un format de 525 lignes et 30 images/seconde.

**PAL**— Phase Alternating Line. Un standard d'émission pour la vidéo et la projection en Europe avec un format de 625 lignes et 25 images/seconde.

**Image inversée**— Fonctionnalité permettant de renverser l'image horizontalement. Quand elle est utilisée dans un environnement de projection avant normal, le texte, les graphiques, etc, sont inversés. L'image inversée est utilisée pour la projection arrière.

**RVB**— Rouge, Vert, Bleu— habituellement utilisé pour décrire un moniteur nécessitant des signaux séparés pour chacune des trois couleurs.

**S-Vidéo**—Un standard de transmission vidéo utilisant un connecteur mini-DIN à 4 broches pour envoyer des informations vidéo sur deux fils de signaux appelés luminance (luminosité, Y) et chrominance (couleur, C). S-Vidéo est aussi appelée Y/C.

**SECAM**— Un standard français et international d'émission pour la vidéo et la projection.

**SVGA**— Super Video Graphics Array— Comptage de pixels de 800 x 600.

**SXGA** Super Extended Graphics Array, —Comptage de pixels de 1280 x 1024.

**UXGA**— Ultra Extended Graphics Array—Comptage de pixels de 1600 x 1200.

**VGA**—Video Graphics Array—Comptage de pixels de 640 x 480.

**XGA**— Extended Video Graphics Array— Comptage de pixels de 1024 x 768.

**Objectif zoom**—Objectif avec une distance de focale variable permettant à l'opérateur de rapprocher ou d'éloigner la visualisation rendant l'image plus petite ou plus grande.

**Rapport d'objectif zoom**— C'est le rapport entre l'image la plus petite et la plus grande qu'un objectif peut projeter à partir d'une distance fixée. Par exemple, un rapport d'objectif zoom de 1,4:1 signifie qu'une image de 10 pieds sans zoom serait une image de 14 pieds en plein zoom.

# Index

## A

- Affichage à l'écran 20
    - AFFICHAGE (en Mode PC) 24
    - AFFICHAGE (en Mode Vidéo) 25
  - Autre 27
  - IMAGE (en Mode PC) 23
  - IMAGE (en Mode Vidéo) 23
  - LAMPE 26
  - LANGUE 27
  - Menu Principal 21
  - Réglage 22
  - Réglage auto 21
  - Sélection d'entrée 21
- Allumer/éteindre le projecteur
- Allumer le projecteur 13
  - Eteindre le projecteur 13

## C

- Caractéristiques techniques
- Alimentation 37
  - Audio 38
  - Compatibilité vidéo 37
  - Connecteurs d'E/S 38
  - Consommation électrique 38
  - Couleurs affichables 37
  - Dimensions 38
  - Distance de projection 37
  - Environnement 38

- Lampe 37
  - Luminosité 37
  - Modes de compatibilité 39
  - Niveau de bruit 38
  - Nombre de pixels 37
  - Objectif de projection 37
  - Poids 38
  - Rapport de contraste 37
  - Réglementation 38
  - Taille d'écran de projection 37
  - Uniformité 37
  - Valve légère 37
  - Vitesse de roue chromatique 37
- Connexion du projecteur
- A un ordinateur 8
  - Câble D-sub/D-sub 8
  - Câble D-sub/YPbPr 11
  - Câble HDMI 12
  - Câble S-vidéo 9
  - Câble USB/USB 8
  - Câble vidéo composite 10
  - Connexion à l'aide d'un câble composite 11
  - Connexion à l'aide d'un câble composite 10
  - Connexion à l'aide d'un câble HDMI 12
  - Connexion à l'aide d'un câble S-vidéo 9
  - Cordon d'alimentation 8, 9, 10, 11, 12

Contacter Dell 5, 17, 18

contacter Dell 40

## D

Dell

contacter 40

## G

Guide de dépannage 31

Contacter Dell 31

## N

numéros de téléphone 40

## P

Panneau de contrôle 17

Ports de connexion

Connecteur d'entrée audio 7

Connecteur d'entrée HDMI 7

Connecteur d'entrée VGA

(D-sub) 7

Connecteur d'entrée vidéo 7

Connecteur d'entrée S-vidéo 7

Connecteur de cordon d'alimentation 7

Connecteur de sortie audio 7

Connecteur distant USB 7

Verrou Kensington 7

## R

Réglage de l'image projetée 14

baissier le projecteur

Bouton élévateur 14

Molette de réglage d'inclinaison 15

Pied élévateur 14

Réglage de la hauteur du projecteur 14

Réglage du zoom et de la mise au point du projecteur 15

Bague de mise au point 15

Ergot du zoom 15

Remplacer la lampe 35

## S

Signaux 34

support

contacter Dell 40

## T

Télécommande 19

## U

Unité Principale 6

Bague de mise au point 6

Bouton élévateur 6

Ergot du zoom 6

Objectif 6

Panneau de contrôle 6

Récepteur IR 6



Imprimé en Chine